

11 CAMPANAS PARA COCINA**¡Nueva gama!**

SALVADOR ESCODA, S.A. presenta su nueva gama de campanas para cocina. Nuestras campanas destacan por su magnífica relación calidad-precio, así como por su novedoso y atractivo diseño.

**Descripción general de nuestras campanas:**

- Construidas en todas sus partes vistas en acero inoxidable AISI-304, acabado pulido fino.
- Chapa doblada y chafada. Acabado interior en canto romo (máxima seguridad), no cortan ni exterior ni interiormente.
- Incorporan en todos los modelos filtros de máxima eficacia.
- Inclinación de los filtros para evitar goteos sobre las superficies de cocción.
- Máxima robustez, con estructura indeformable a base de refuerzos internos y viguetas intermedias entre filtros
- Medidas que se adaptan a cualquier tipo de cocina o forma de cocción estandarizadas.
- Doble sistema de recogida y drenaje de grasas
- Canal perimetral de recogida de grasas inclinado, que las conduce a un depósito unificado.
- Diseño atractivo y cuidado, ideales para locales con cocinas vistas.



Disponemos de varios modelos estandarizados para poder abarcar todas las necesidades de nuestros clientes, desde campanas básicas para pequeñas medidas (**modelo ALFA**) hasta campanas compensadas (**modelo SIGMA**), pasando por campanas con plenum incorporado (**modelo BETA**) o campanas con ventilador incorporado (**modelo GAMMA**).

Podemos, además, fabricar modelos a medida según las necesidades del cliente (medidas especiales, campanas inductoras, campanas autorefrigeradas, campanas invertidas, etc.)

Nuestras campanas incluyen en el precio los filtros de grasas.

Disponemos de una alta gama de artículos para completar la instalación, como ventiladores 400°C/2h, filtros electrostáticos para intercalar en conducto, filtros de carbón activo, recambios de los filtros de grasas, etc.

Para una mayor información, póngase en contacto con nuestro departamento comercial.

CAMPANA ALFA PARED

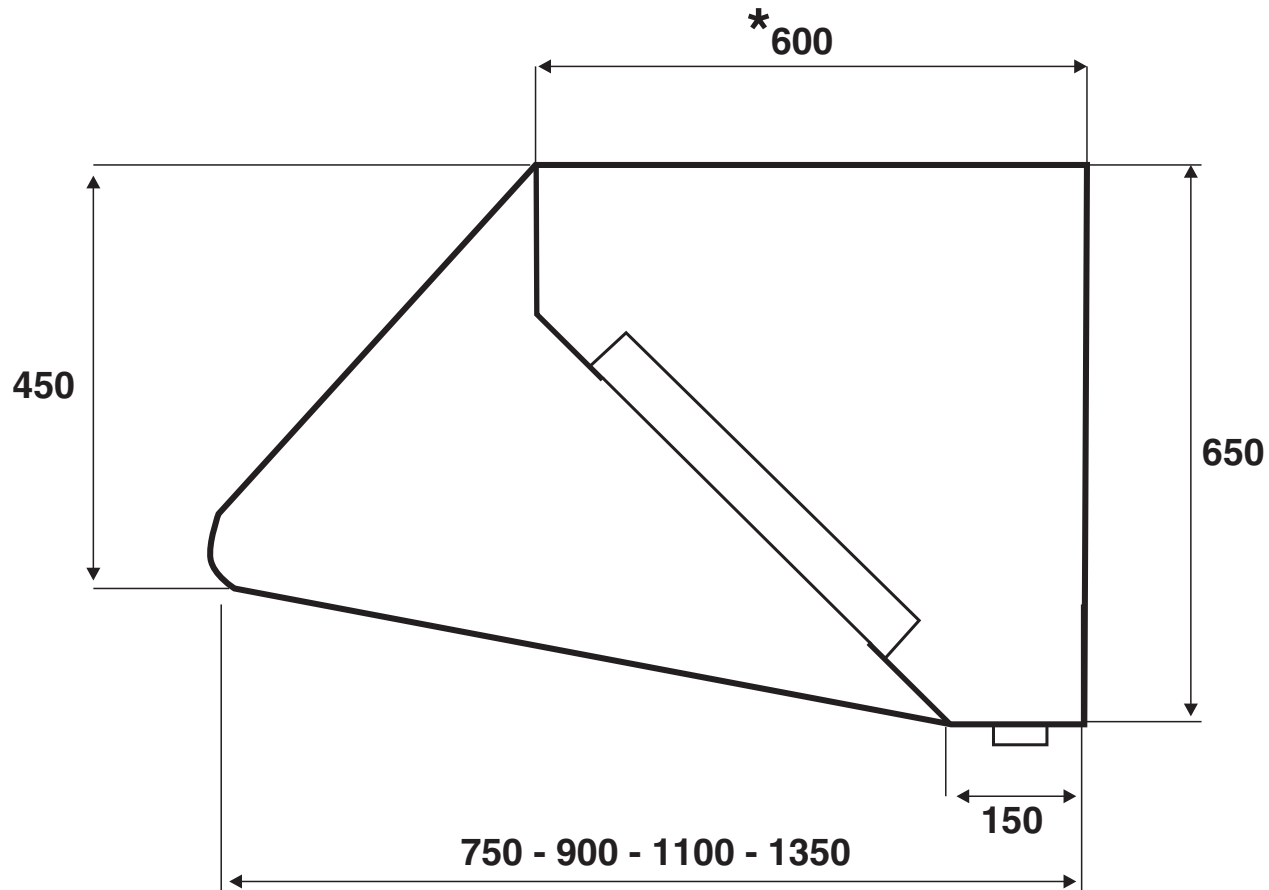

*En los modelos de fondo 1350, esta medida es de 850 mm.

CAMPANA ALFA CENTRAL

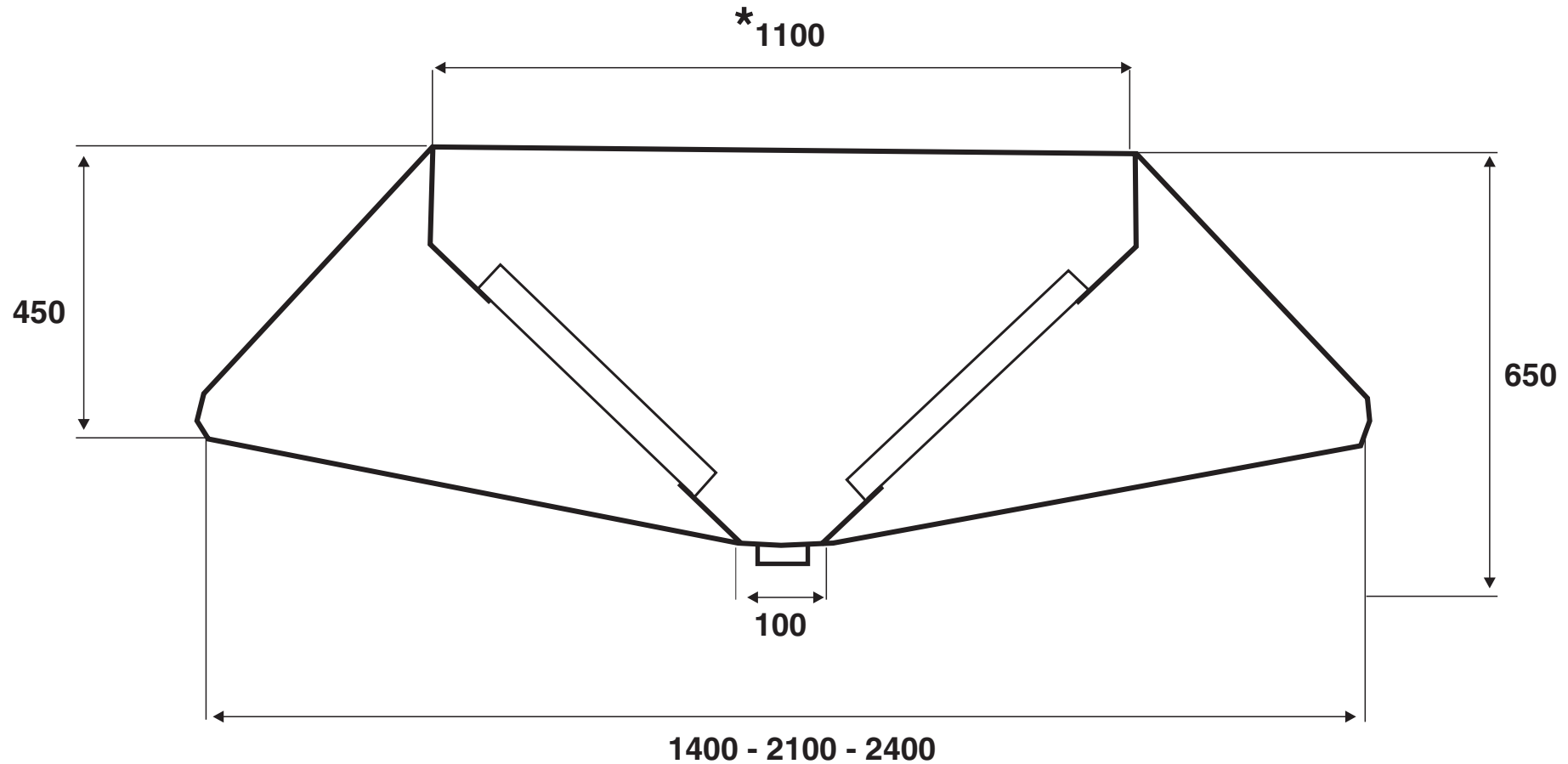

*En los modelos de fondo 2400, esta medida es de 1400 mm.

CAMPANA BETA PARED

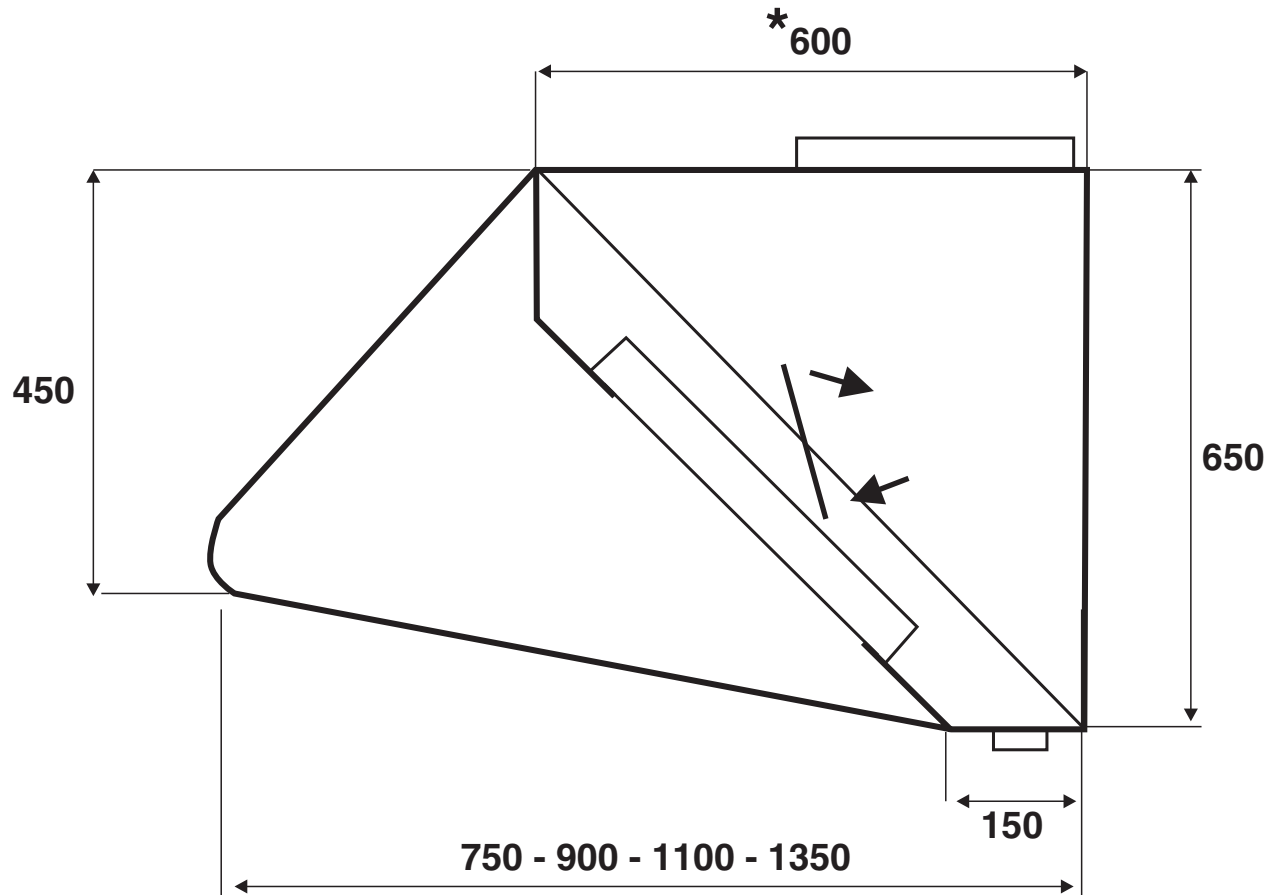

*En los modelos de fondo 1350, esta medida es de 850 mm.

CAMPANA BETA CENTRAL

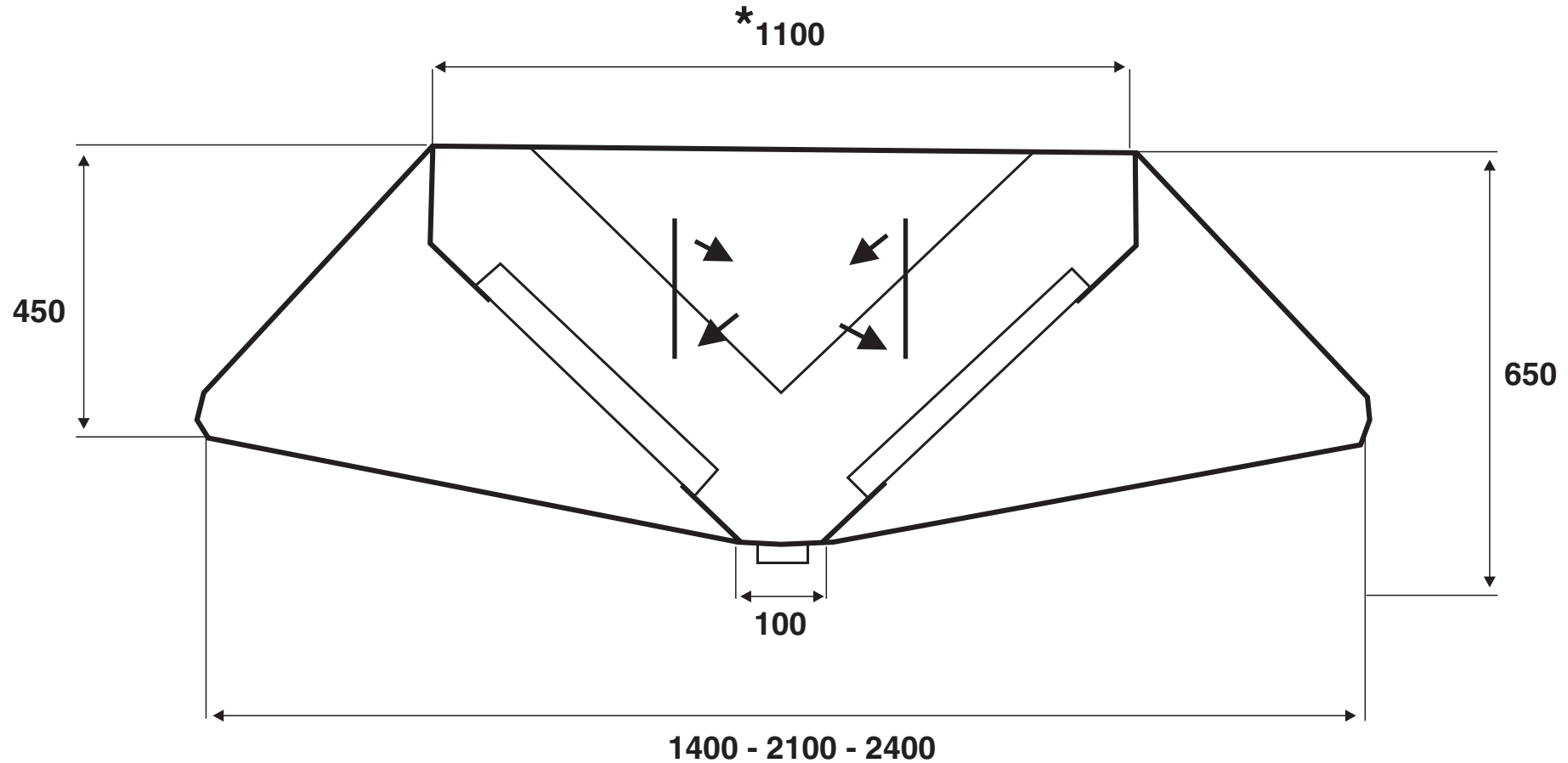

*En los modelos de fondo 2400, esta medida es de 1400 mm.

CAMPANA GAMMA PARED

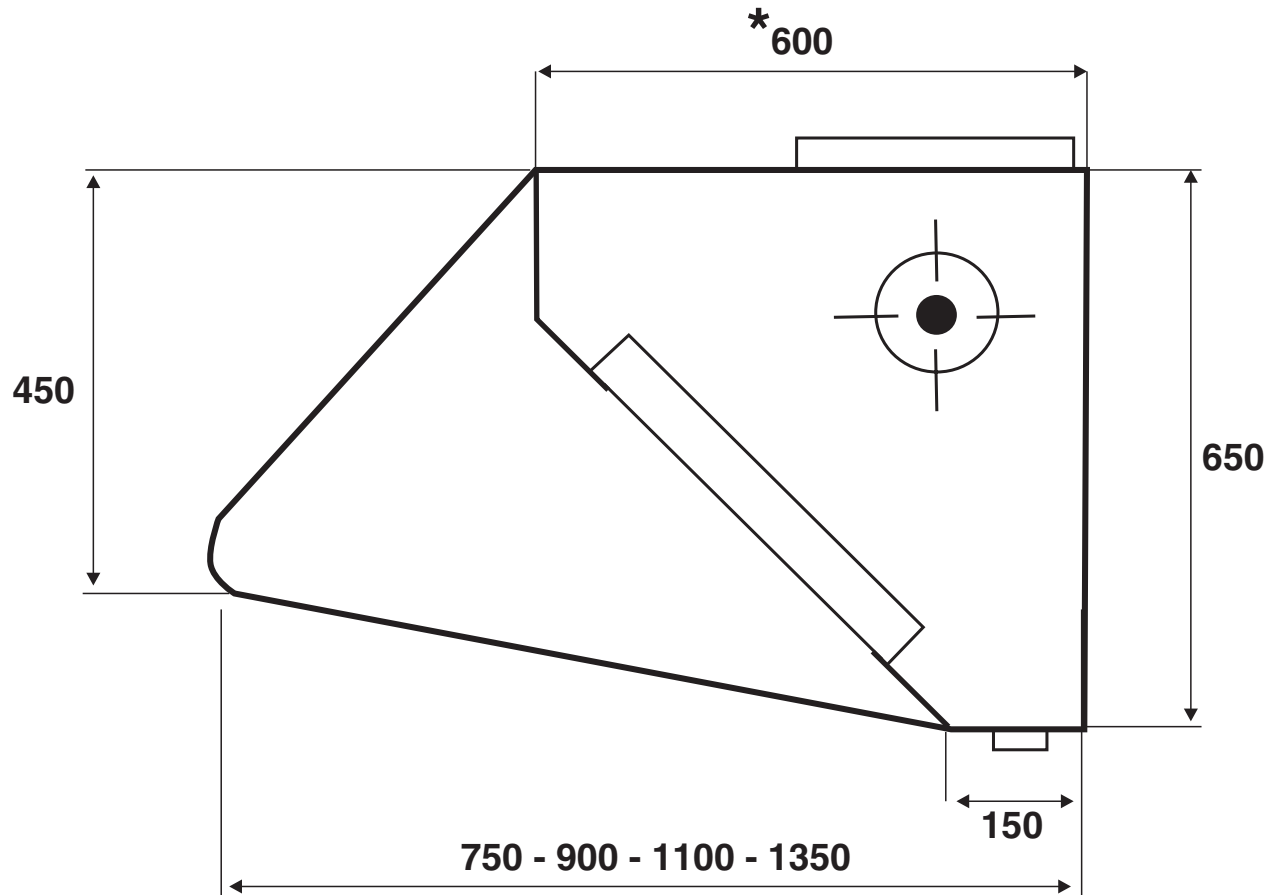

*En los modelos de fondo 1350, esta medida es de 850 mm.

CAMPANA GAMMA CENTRAL

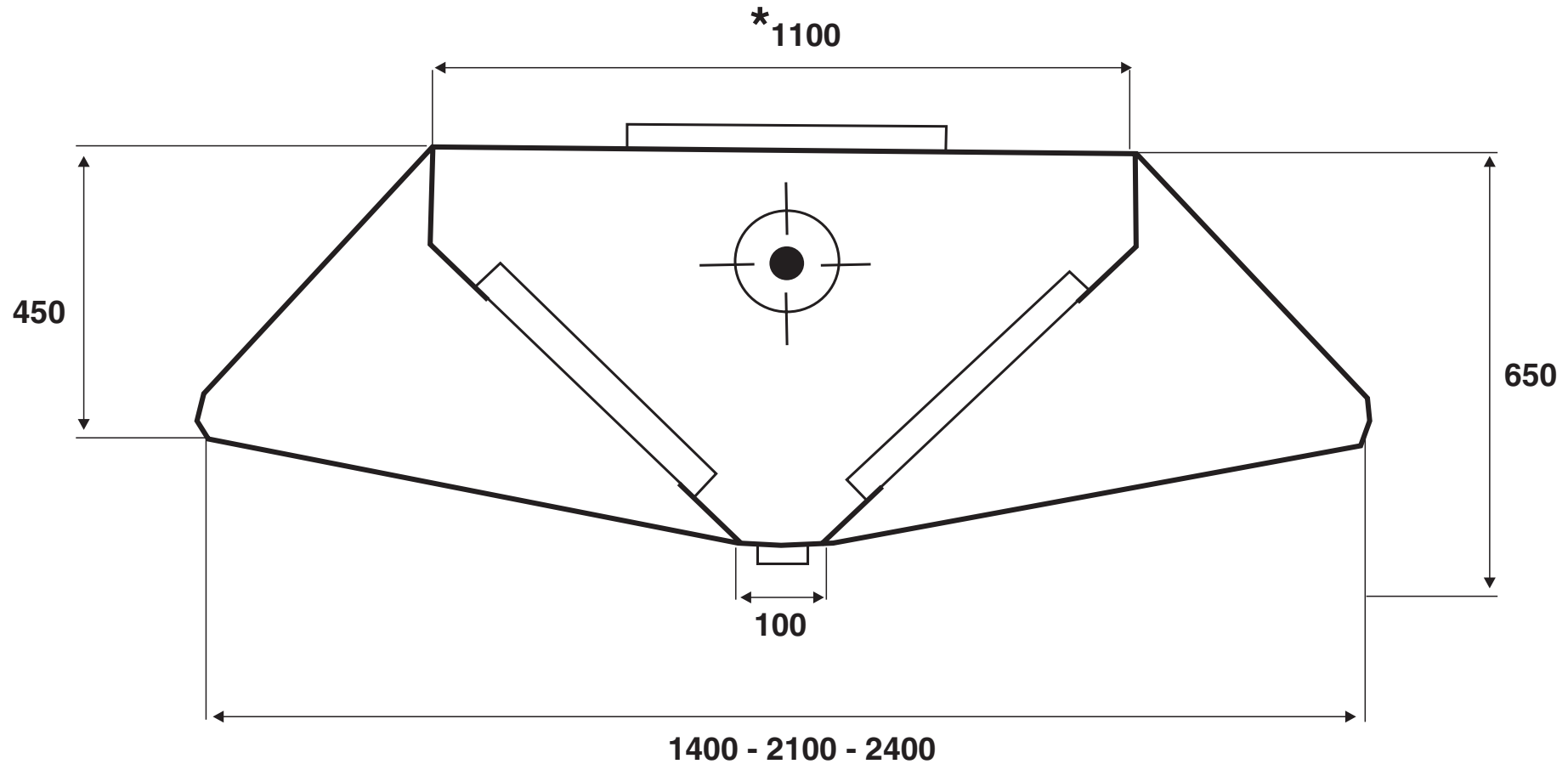

*En los modelos de fondo 2400, esta medida es de 1400 mm.

CAMPANA SIGMA PARED

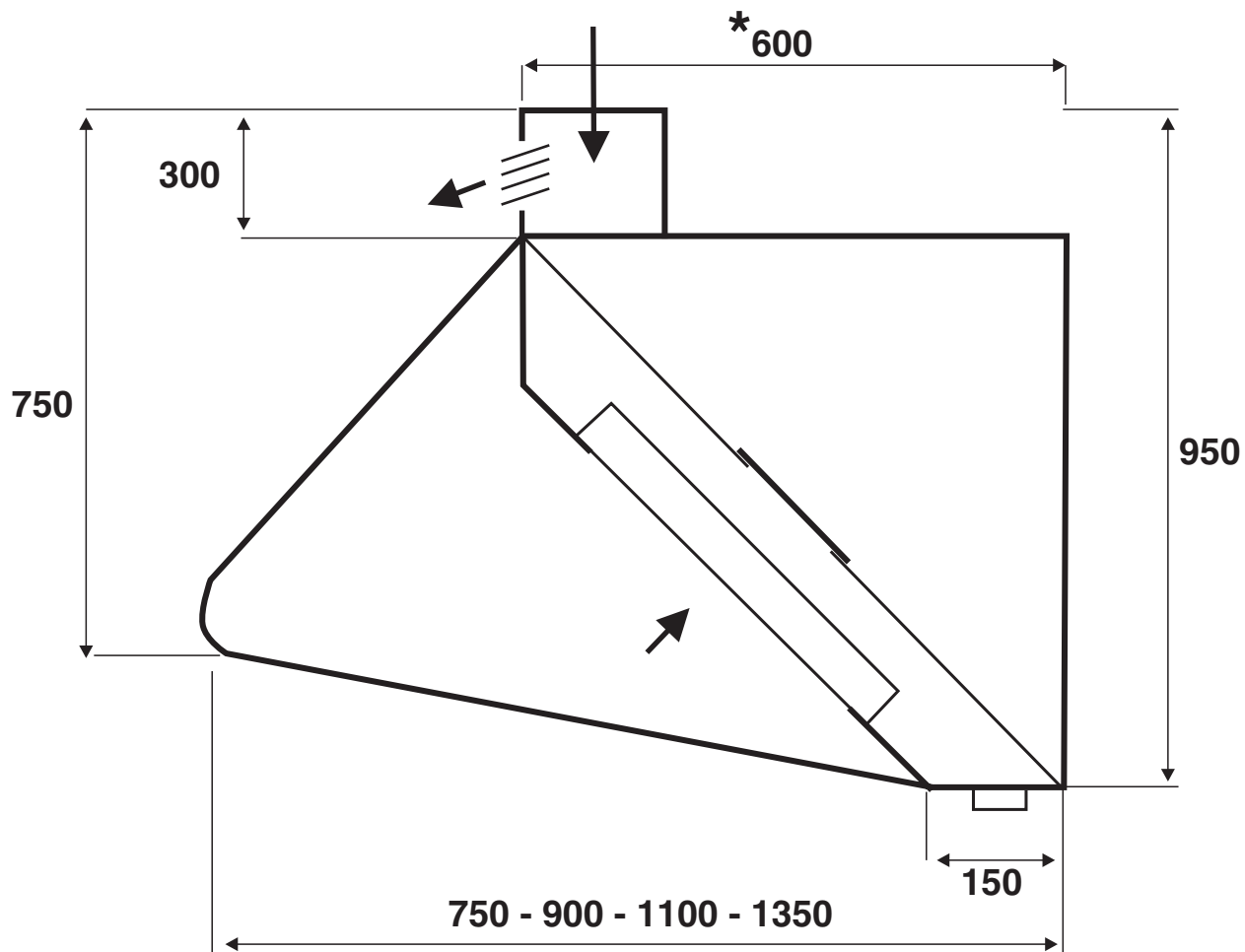

*En los modelos de fondo 1350, esta medida es de 850 mm.

CAMPANA SIGMA CENTRAL

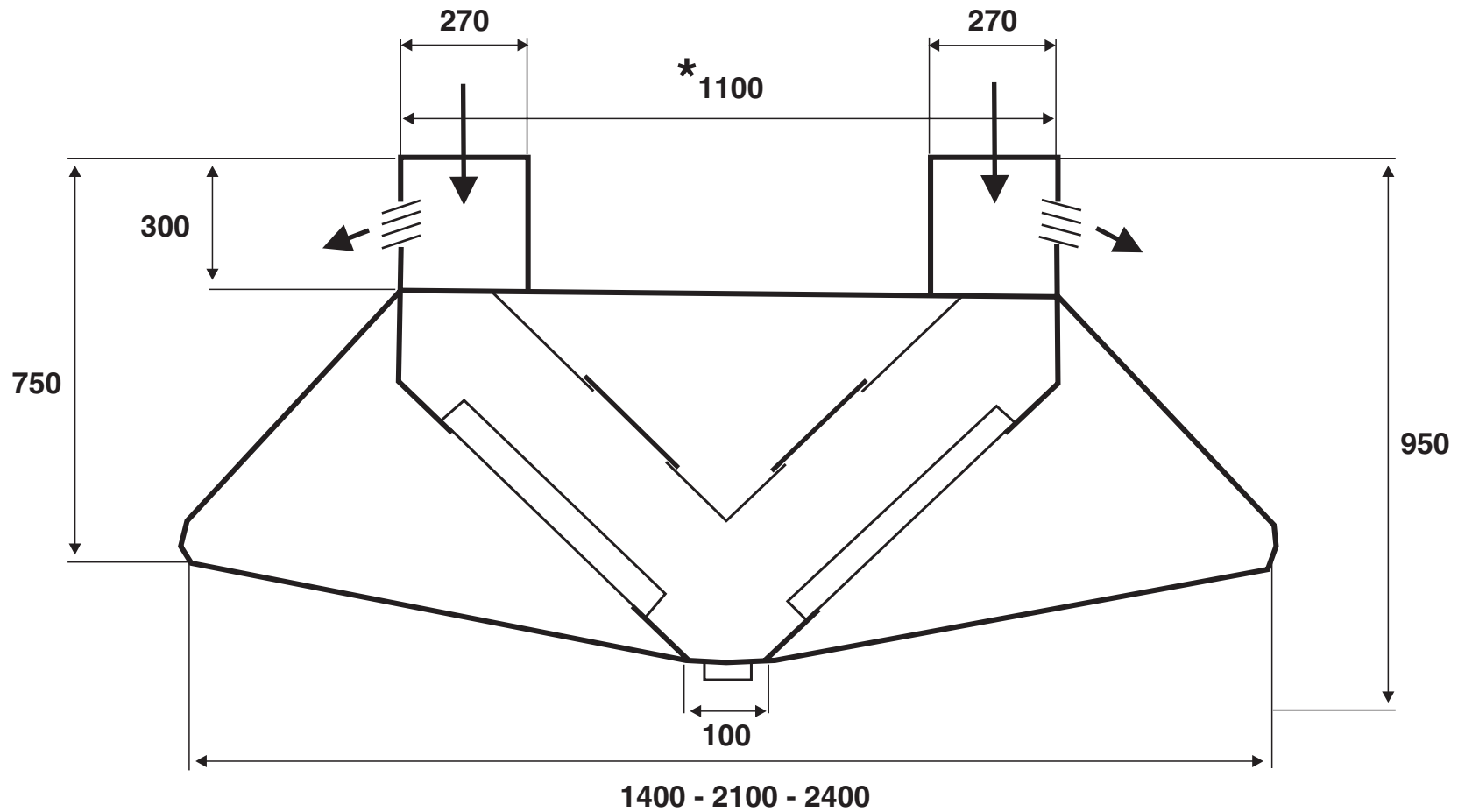

*En los modelos de fondo 2400, esta medida es de 1400 mm.



SALVADOR ESCODA S.A.®